

Działanie

Stacjonarne uchwyty 3- i 4-szczękowe są w szczególności przystosowane do centrycznego mocowania detali w wiertarkach i frezarkach. Ze względu na elastyczne rozmieszczenie szczęk mocujących w wersji twardej i miękkiej można bez problemu mocować detale o różnych wielkościach i kształtach od wewnątrz lub z zewnątrz.

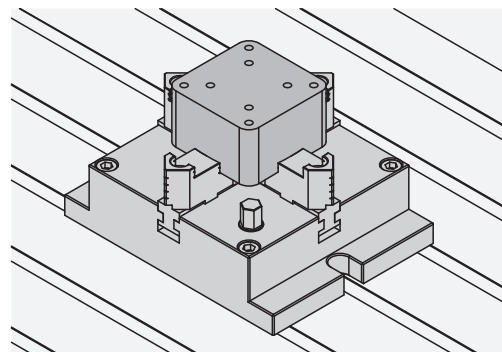
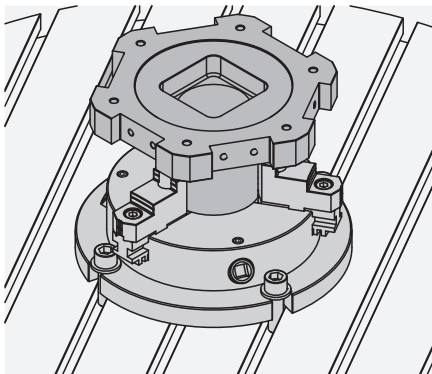
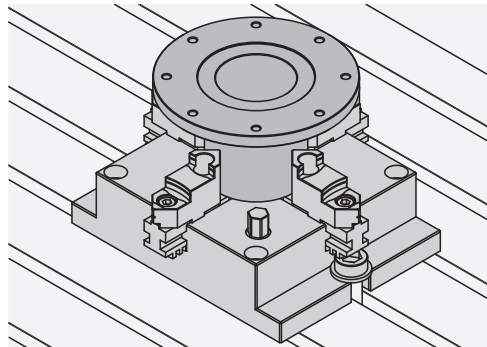
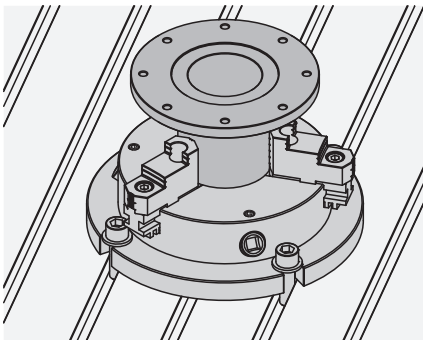
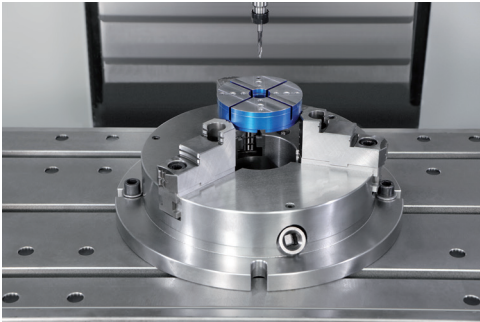

Dokładność:

1. Uchwyty szczękowe są szlifowane precyzyjnie. Tolerancje W, X, Y, Z między uchwytami mieszczą się w zakresie 0,05 mm.
2. Dokładność powtarzania przy mocowaniu centrycznym z twardymi szczękami mieści się w zakresie 0,02 mm.

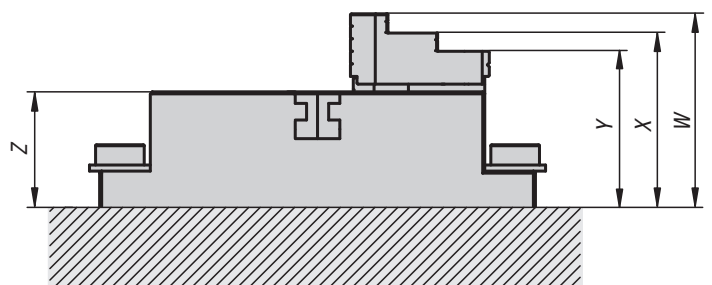

Załączanie:

Przesuwne szczęki podstawowe są napędzane za pomocą wieńca obrotowego umieszczonego w uchwycie.

Pod wpływem ruchu obrotowego trzpieni gwintowanych wieńca obrotowy przenosi siłę na szczęki podstawowe i wytwarza ruch synchroniczny szczęk mocujących na zewnątrz lub do wewnątrz.

Zalety uchwytów

1. korpus precyzyjnie szlifowany
2. płaska konstrukcja
3. optymalna dostępność systemu smarowania
4. duży otwór przelotowy do mocowania materiałów prętowych
5. załączanie kluczem sześciokątnym. Dzięki temu szybka i łatwa obsługa.
6. Miękkie szczęki można również nakręcić na szczęki podstawowe.

Wskazówka:

Niedostateczne smarowanie powoduje nadmierne zużycie oraz pogorszenie siły mocowania. Należy zwracać uwagę na regularność okresów smarowania.

Stacjonarne uchwyty 3-szczękowe

Informacje o momencie dokręcenia i sile zacisku szczęk mocujących.

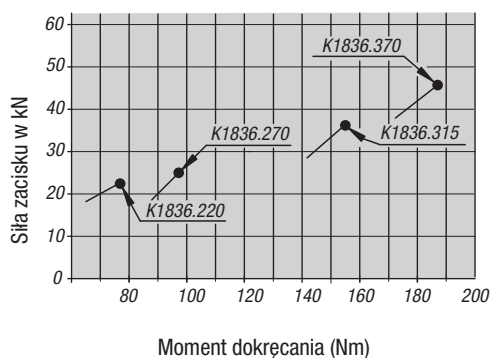

Stacjonarne uchwyty 4-szczękowe

