

Elementy separujące, z odsadzeniem

Opis artykułu/ilustracje produktu



Opis

Materiał:

Stal do ulepszenia cieplnego.

Wersja:

Korpus oksydowany.

Szczęka mocująca ulepszana i oksydowana.

Powierzchnia oporowa szczęki mocującej jest żłobkowana.

Wskazówka:

Elementy separujące stosowane są w połączeniu z adapterem montażowym CL.

Rysunki

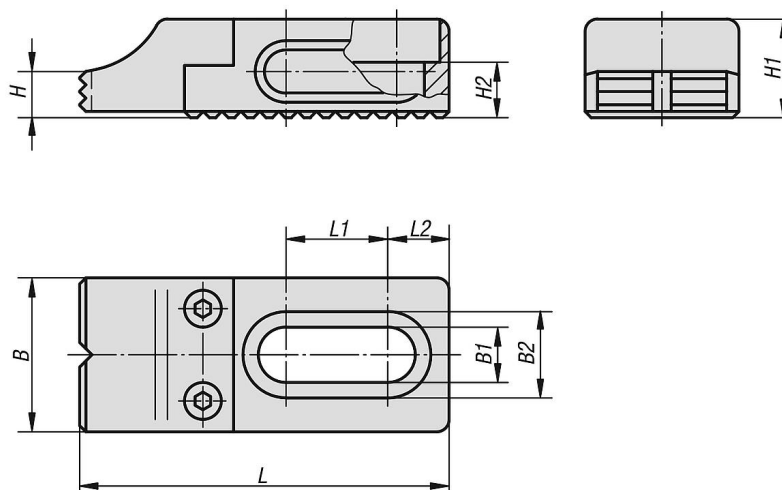

Przegląd artykułów

Elementy separujące, z odsadzeniem

Nr Zamówienia	B	B1	B2	H	H1	H2	L	L1	L2
K0853.96008016	25	8,5	14	7,5	16	7	60	16,5	10
K0853.96012022	35	13	20	10	22	10	90	26,5	13,5
K0853.96016030	40	17	26	14	30	13	115	30	17,5