

## Pryzmy

### Opis artykułu/ilustracje produktu

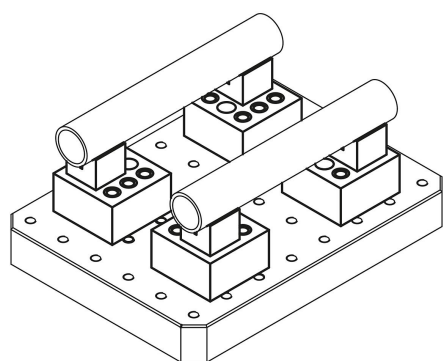
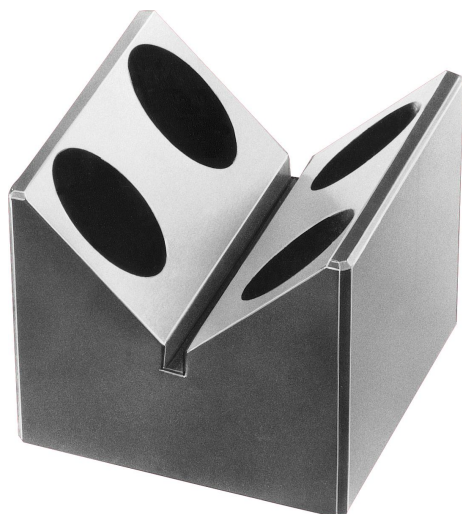

### Opis

**Materiał:**

Stal do ulepszania cieplnego.

**Wersja:**

oksydowana.

Powierzchnie pryzmatyczne i powierzchnie stykowe szlifowane.

# Pryzmy

## Rysunki

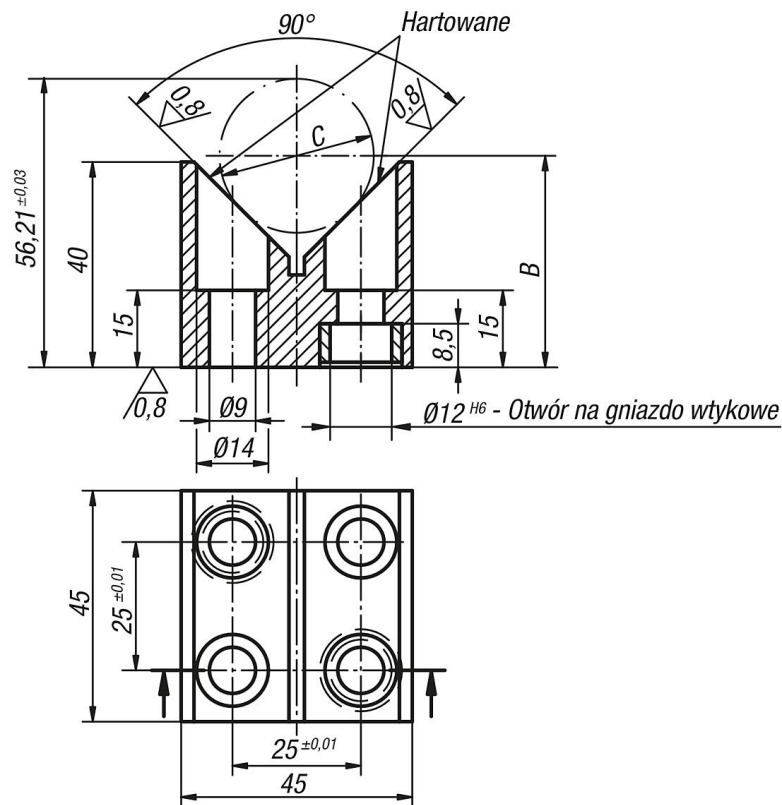

## Przegląd artykułów

### Pryzmy

Nr Zamówienia	C min.	C maks.	C Ø kontrolna	B
K0819.60008040	15	50	30 ± 0,003	C/2X, √2+20