

## Kołki pozycjonujące cylindryczne, forma B

Opis artykułu/ilustracje produktu



### Opis

**Materiał:**  
Stal narzędziowa.

**Wersja:**  
Hartowane i szlifowane.

**Wskazówka:**  
Kołki centrujące typu B służą do pozycjonowania przedmiotów obrabianych i elementów urządzeń w otworach pasowanych. Kołki centrujące typu B mogą być również używane jako utwardzone ograniczniki lub stopki urządzeń. Podobne kołki patrz K0352, K0353, K0354 i K0355.

### Rysunki

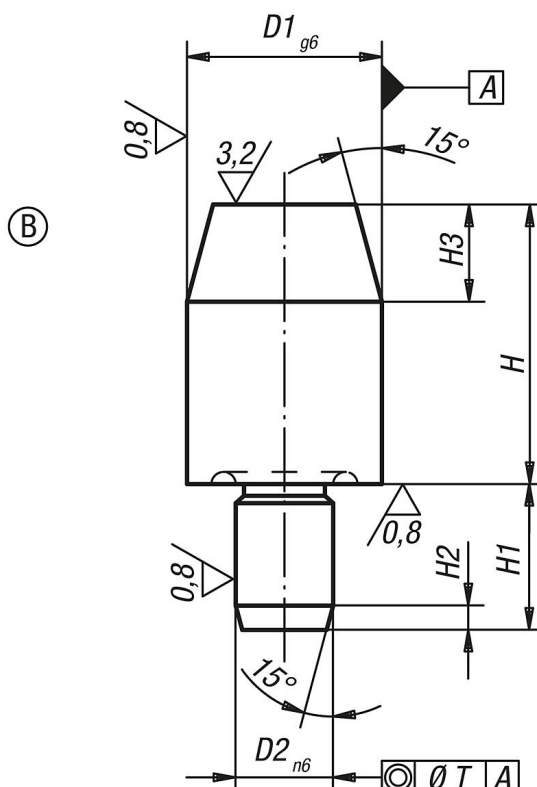

### Przegląd artykułów

Nr Zamówienia	Forma	Wersja 1	D1	D2	H	H1	H2	H3	T
K0293.206	B	wersja krótka	6	4	7	6	1,2	4	0,02
K0293.208	B	wersja krótka	8	6	10	9	1,6	6	0,02
K0293.210	B	wersja krótka	10	6	10	9	1,6	6	0,02

## Kołki pozycjonujące cylindryczne, forma B

### Przegląd artykułów

Nr Zamówienia	Forma	Wersja 1	D1	D2	H	H1	H2	H3	T
K0293.212	B	wersja krótka	12	6	10	9	1,6	6	0,02
K0293.216	B	wersja krótka	16	8	13	12	2	8	0,04
K0293.220	B	wersja krótka	20	12	15	18	2	9	0,04
K0293.225	B	wersja krótka	25	12	15	18	2,5	9	0,04
K0293.306	B	wersja długa	6	4	12	6	1,2	4	0,02
K0293.308	B	wersja długa	8	6	16	9	1,6	6	0,02
K0293.310	B	wersja długa	10	6	18	9	1,6	6	0,02
K0293.312	B	wersja długa	12	6	18	9	1,6	6	0,02
K0293.316	B	wersja długa	16	8	22	12	2	8	0,04
K0293.320	B	wersja długa	20	12	25	18	2	9	0,04
K0293.325	B	wersja długa	25	12	25	18	2,5	9	0,04