

# Korbki z rękojścią składaną, czworokąt wewnętrzną

## Opis artykułu/ilustracje produktu



### Opis

#### Wersja:

Termoplast czarnoszary.  
Części stalowe oksydowane.

#### Wskazówka:

Osłona piasty dołączona jest jako niezamontowana.  
W przypadku wersji z otworem poprzecznym mocowanie odbywa się za pomocą wkręcanego trzpienia gwintowanego ISO 4027 (DIN 914).

#### Wyposażenie:

Śruby z łbem walcowym K1160 z gniazdem sześciokątnym, niski łeb DIN 6912.

#### Wskazówka dotycząca planu:

1) Położenie otworu poprzecznego przestawione o 90° względem wyżłobienia pasującego

## Rysunki

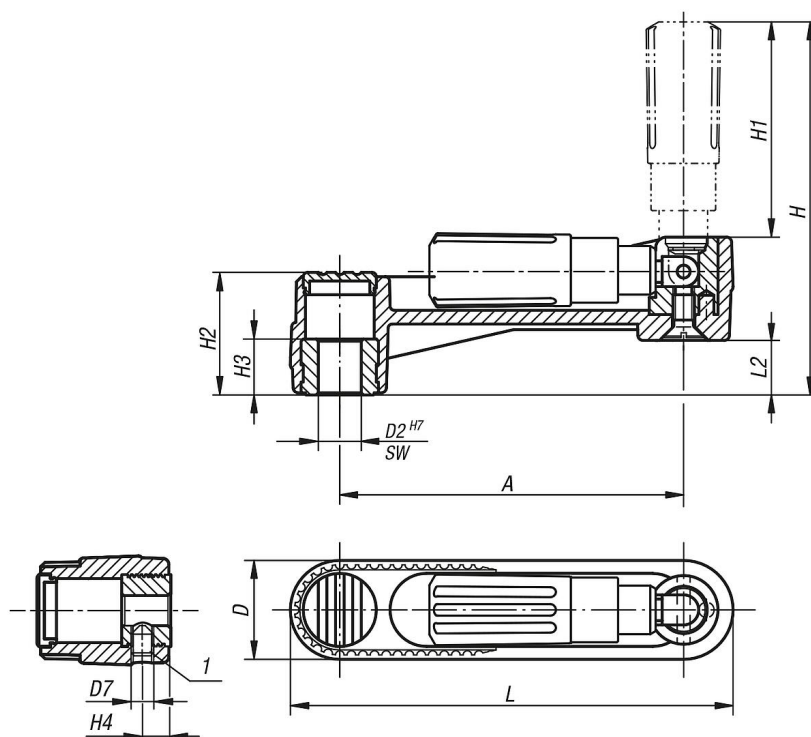

## Przegląd artykułów

Nr Zamówienia	Wersja 1	Wersja 2	Materiał komponentów	A	D	D7	H	H1	H2	H3	H4	L	L2	SW
K0266.2108	czworokąt wewnętrzny	bez otworu poprzecznego	stal	80	24	-	85,7	49	28,5	13	-	104	12,7	8
K0266.2110	czworokąt wewnętrzny	bez otworu poprzecznego	stal	80	24	-	85,7	49	28,5	13	-	104	12,7	10
K0266.2210	czworokąt wewnętrzny	bez otworu poprzecznego	stal	100	29	-	105,2	59,5	35,5	13	-	129	15,7	10
K0266.2212	czworokąt wewnętrzny	bez otworu poprzecznego	stal	100	29	-	105,2	59,5	35,5	13	-	129	15,7	12
K0266.2312	czworokąt wewnętrzny	bez otworu poprzecznego	stal	125	36	-	140	83	44	18,5	-	161	19,5	12
K0266.2314	czworokąt wewnętrzny	bez otworu poprzecznego	stal	125	36	-	140	83	44	18,5	-	161	19,5	14

## Korbki z rękojeścią składaną, czworokąt wewnętrzny

### Przegląd artykułów

Nr Zamówienia	Wersja 1	Wersja 2	Materiał komponentów	A	D	D7	H	H1	H2	H3	H4	L	L2	SW
<b>K0266.21086</b>	czworokąt wewnętrzny	z otworem poprzecznym	stal	80	24	M6	85,7	49	28,5	13	7,5	104	12,7	8
<b>K0266.21106</b>	czworokąt wewnętrzny	z otworem poprzecznym	stal	80	24	M6	85,7	49	28,5	13	7,5	104	12,7	10
<b>K0266.22106</b>	czworokąt wewnętrzny	z otworem poprzecznym	stal	100	29	M6	105,2	59,5	35,5	13	7,5	129	15,7	10
<b>K0266.22126</b>	czworokąt wewnętrzny	z otworem poprzecznym	stal	100	29	M6	105,2	59,5	35,5	13	7,5	129	15,7	12
<b>K0266.23126</b>	czworokąt wewnętrzny	z otworem poprzecznym	stal	125	36	M6	140	83	44	18,5	7,5	161	19,5	12
<b>K0266.23146</b>	czworokąt wewnętrzny	z otworem poprzecznym	stal	125	36	M6	140	83	44	18,5	7,5	161	19,5	14