

Podkładki obrotowe ze śrubą kołnierzową

Opis artykułu/ilustracje produktu



Opis

Materiał:

Podkładka obrotowa ze stali do nawęglania.
Śruba kołnierzowa ze stali ulepszonej.

Wersja:

Podkładka obrotowa utwardzana dyfuzyjnie i oksydowana.
Śruba kołnierzowa ulepszana i oksydowana.

Rysunki

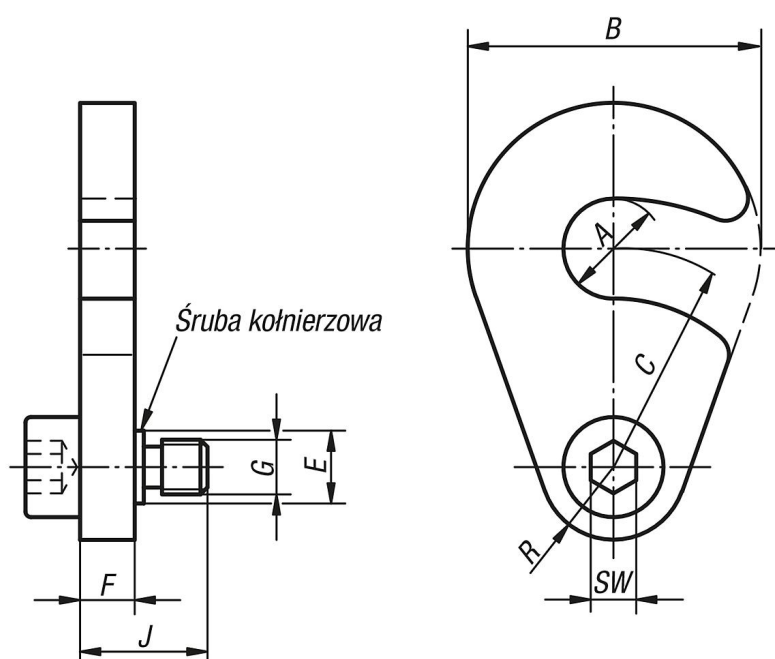

Przegląd artykułów

Podkładki obrotowe ze śrubą kołnierzową

Nr Zamówienia	B	C	D	E	F	G	SW	J
K0872.90010	32	24	8	8	6	M6	5	14
K0872.90012	40	27	10	10	8	M8	6	19
K0872.90016	50	33	10	10	8	M8	6	19